



Program Implementation at ICFP2022

*Piste de mise en oeuvre
IBP à la CIPF*

13 - 17 NOVEMBER 2022



**INTERNATIONAL CONFERENCE ON
FAMILY PLANNING**
PATTAYA CITY, THAILAND • 14-17 NOVEMBER 2022

IBP Track Program Implementation Subcommittee

About the subcommittee

The IBP Track Program Implementation subcommittee aims to complement other ICFP subcommittees and scientific tracks, and highlight experiential learning of diverse groups of stakeholders. Through a highly interactive track, created by a diverse group of implementers, the subcommittee highlights the critical linkages between different groups of experts and advocates dedicated to strengthening family planning programs and to improving equitable access to family planning information and services.

À propos du sous-comité

Le sous-comité de la piste de l'IBP sur la mise en œuvre de programme vise à compléter les autres sous-comités et pistes scientifiques de l'ICFP, et à mettre en avant l'apprentissage par l'expérience de divers groupes de parties prenantes. Par le biais d'une piste hautement interactive, créée par un groupe diversifié d'exécutants, le sous-comité met en évidence les liens essentiels entre différents groupes d'experts et de défenseurs qui se consacrent au renforcement des programmes de planification familiale et à l'amélioration de l'accès équitable aux informations et aux services de planification familiale.



OUR VISION FOR ICFP2022

Our vision is that family planning programs are grounded on sound research, evidence, and the expertise of stakeholders, including young people, grassroots organizations, and implementers at country and community level.

NOTRE VISION POUR L'ICFP2022

Notre vision est que les programmes de planning familial sont fondés sur des recherches et des preuves solides, ainsi que sur l'expertise des parties prenantes, notamment les jeunes, les organisations de base et les responsables de la mise en œuvre au niveau national et communautaire.

Members, Partners and Supporters

The Committee is composed of WHO/IBP Network executive leadership, Network members, ICFP2022 Youth Trailblazers, WHO/IBP Network Global Fellows, as well as stakeholders from civil society organizations, governments, and research institutions - who all bring a wealth of experience of multiple aspects of family planning program implementation.

Membres, partenaires et partisans

Le Comité est composé de membres de l'OMS/la direction du réseau IBP, de membres du réseau, de jeunes pionniers de l'ICFP2022, de boursiers de l'OMS/du réseau IBP, ainsi que de parties prenantes d'organisations de la société civile, de gouvernements et d'instituts de recherche, qui apportent tous une riche expérience des multiples aspects de la mise en œuvre des programmes de planification familiale.

Subcommittee co-chairs Coprésidents du sous-comité :

Ados May, WHO/IBP Network, amay@phi.org

Aissatou Thioye, FHI 360/Knowledge SUCCESS, athioye@fhi360.org

National Steering Committee Comité directeur national :

Kirana Dheva-Aksorn, Ministry of Public Health, Thailand, doh.kirana@gmail.com

Siriporn Jariyajirawattana, Ministry of Public Health, Thailand, ptana07@gmail.com

Nongluck Sukiam, Ministry of Public Health, pungluck7580@gmail.com





An interactive track supporting collaboration and innovation in FP

Une piste interactive pour soutenir la collaboration et l'innovation dans le domaine de la PF

The IBP Track Program Implementation is a unique interactive platform for participants to collaborate and learn about innovative approaches and various new tools and resources that support stronger family planning and reproductive health (FP/RH) programs.

La piste de l'IBP sur la mise en œuvre de programme est une plateforme interactive unique permettant aux participants de collaborer et des'informer sur les approches innovantes et les divers nouveaux outils et ressources qui permettent de renforcer les programmes de planification familiale et de santé reproductive (PF/SR).

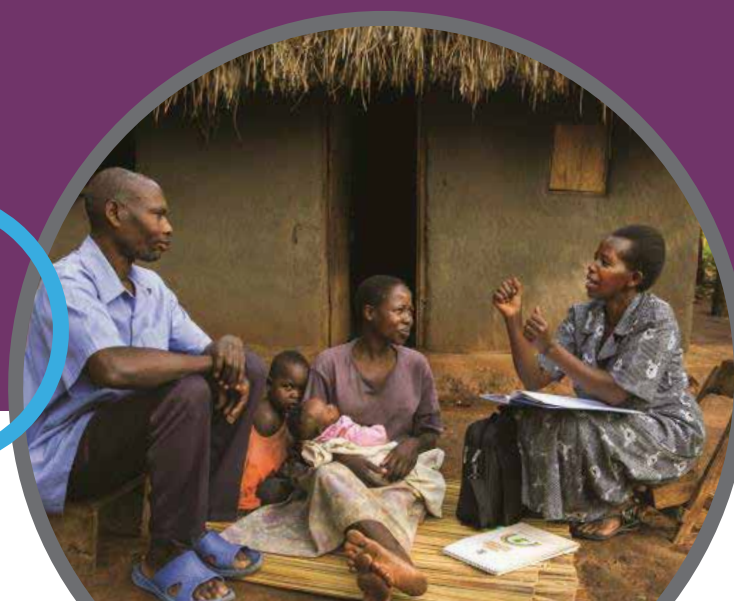

OBJECTIVES



Engage partners, governments, practitioners, scientists, youth-led organizations and activists across regions and sectors.



Provide an equitable and collaborative space where different experiences, languages and geographies are represented.



Create space and opportunities to exchange experiences on what works - and what doesn't work - and how these learnings can be applied to different contexts.



Encourage long-standing and new partners to push the boundaries and work with countries to achieve their vision of sustainable development - and in particular Universal Health Coverage (UHC) - by investing in family planning and supporting resilient health systems and services.

Engager des partenaires, des gouvernements, des praticiens, des scientifiques, des organisations dirigées par des jeunes et des activistes à travers les régions et les secteurs.

Fournir un espace équitable et collaboratif où différentes expériences, langues et géographies sont représentées.

Créer un espace et des opportunités pour échanger des expériences sur ce qui fonctionne - et ce qui ne fonctionne pas - et sur la façon dont ces apprentissages peuvent être appliqués à différents contextes.

Encourage les partenaires de longue date et les nouveaux partenaires à repousser les limites et à travailler avec les pays pour réaliser leur vision du développement durable - et en particulier de la couverture sanitaire universelle (CSU) - en investissant dans la planification familiale et en soutenant des systèmes et services de santé résilients.



Pre-conference

13 NOVEMBER 2022

LOCATION: HILTON PATTAYA - SEABOARD 3, FLOOR 17

This one-day meeting will bring together family planning experts working in program implementation. Participants will come together to learn about innovative approaches, discuss the importance of monitoring implementation, and share promising strategies to address current and future challenges in family planning program implementation. The pre-conference is organized in two parts:

Engage - Create - Innovate - Document

08:30 AM - 12:00 Noon

The WHO/IBP Network and UNFPA are organizing this event to highlight innovative approaches to implementation, creative techniques to document evidence on FP/SRH programs, and opportunities to engage with policy makers and parliamentarians to make commitments and investments in FP/SRH.

This session will be comprised of a technical panel, followed by a Learning Exchange Lab, in which participants can select to deep-dive into one of the following topics:

Innovative Implementation

- South to South Learning
- Engaging Marginalized Populations

Creative Documentation

- Storytelling
- Digital and Social Media

Advocacy with Impact

- Advocacy and Engagement with Decision-Makers

LUNCH - 12:00 PM - 1:00 PM

How Do You Know When You're Doing It Right? Monitoring Implementation of Family Planning Practices

1:00 PM - 5:00 PM

This interactive session, organized by FHI 360, aims to move the community toward harmonized measurement standards for implementation of FP practices to further support scale-up and impact

The session will be comprised of plenaries and Knowledge Café roundtables, and will include the following aspects of monitoring of implementation:

Why is Monitoring Implementation Important?

What Should Be Monitored?

How to Monitor?
(Knowledge Café)

Using Data to Make Implementation Decisions

RECEPTION

A Night to Celebrate Partnerships in Program Implementation

Une soirée pour célébrer les partenariats dans la mise en œuvre du programme

13 NOVEMBER 2022, 5:00 – 7:00 PM

LOCATION: HILTON PATTAYA - SEABOARD 1- 2, FLOOR 17

Join us for a celebration to showcase the achievements of the IBP Track Program Implementation Subcommittee in planning, organizing and implementing a successful track at ICFP2022 and to celebrate the contributions from all who are part of the Subcommittee.

Joignez-vous à nous pour une célébration visant à mettre en valeur les réalisations du sous-comité de mise en œuvre de programme de la piste IBP dans la planification, l'organisation et la mise en œuvre d'une piste réussie à l'ICFP2022 et à célébrer les contributions de tous ceux qui font partie du sous-comité.

8 Interactive Sessions

15-16 NOVEMBER 2022

LOCATION: PATTAYA 16 - PEACH CONVENTION CENTER, LEVEL 6

The IBP Track Program Implementation Subcommittee Sessions will provide an interactive platform for participants to connect, discuss and learn about various new tools and resources to support stronger family planning and reproductive health (FP/RH) programs. A key objective of these sessions is to link theory/evidence and implementation research with practice and policies to accelerate progress in Family Planning. Each of the eight sessions is organized by a group of WHO/IBP Network partner organizations featuring speakers from diverse regions. Sessions are structured using interactive techniques such as knowledge cafes, role plays, quizzes, or other innovative knowledge management approaches. Four sessions are in French, three in English and one in Spanish.

15 NOVEMBER 2022

10:15 - 11:35 AM

Outils pratiques pour l'engagement communautaire et la prestation de services à base communautaire

Organisateurs: Pathfinder International et Mouvement d'Action des Jeunes de la Côte d'Ivoire

Cette session francophone sur les approches axées sur la communauté, de l'engagement communautaire à la prestation de services communautaires, utilisera un format de café des connaissances pour orienter les participants vers une gamme d'outils pratiques développés, mis en œuvre et évalués par les différentes organisations facilitatrices des tables que vous aurez à visiter. Apprenez les expériences de mise en œuvre des facilitateurs et engagez un dialogue avec des collègues de divers milieux.

11:50 - 1:10 PM

Take It to Scale: Engaging with the Experts

Passez à l'échelle : S'engager avec les experts

Organizers: IPPF WISH project and Pathfinder International

Through a moderated panel discussion on the scale-up of high-impact practices in family planning (FP) and a knowledge café featuring diverse programmatic examples from Passages, E2A, WISH, SupCap, Beyond Bias, and other projects, session participants will accomplish the following objectives:

- Explore common scale-up challenges, pitfalls, and failures, and share tested solutions
- Discuss scale-up strategies and tools for reaching specific populations (e.g., adolescents, persons with disabilities, people living in poverty)
- Synthesize practical tips, key lessons, and recommendations for successful scale-up of FP interventions
- Network with other implementers, researchers, and decision makers working to scale FP interventions around the world

Grâce à une table ronde animée sur la mise à l'échelle des pratiques à haut impact en matière de planification familiale (PF) et à un café des connaissances présentant divers exemples programmatiques issus de Passages, E2A, WISH, SupCap, Beyond Bias et d'autres projets, les participants à la session atteindront les objectifs suivants :

- Explorer les défis, pièges et échecs communs en matière de mise à l'échelle, et partager des solutions testées.
- Discuter des stratégies et des outils de mise à l'échelle pour atteindre des populations spécifiques (par exemple, les adolescents, les personnes handicapées, les personnes vivant dans la pauvreté).
- Synthétiser des conseils pratiques, des leçons clés et des recommandations pour réussir l'intensification des interventions de PF.
- Établir un réseau avec d'autres responsables de la mise en œuvre, chercheurs et décideurs travaillant à l'intensification des interventions de PF dans le monde entier.

2:40 - 4:00 PM

Using the FP Goals: Identifying Opportunities and the Estimated Impact of Different Scale-Up Scenarios

Utiliser les objectifs de la PF : Identifier les opportunités et l'impact estimé de différents scénarios de mise à l'échelle

Organizer: Avenir Health

The Family Planning Goals Model (FP Goals) was developed by the Track20 Project to support governments in the development of evidence based strategic plans. FP Goals estimates the impact of high impact practices on modern contraceptive prevalence. The interventions included in the model are based on an extensive literature review and align with the High Impact Practices (HIPs). One of the unique aspects of FP Goals is that the model is calibrated to each country context. The current FP program is included in the baseline of the model so that opportunities can be identified and leveraged. The model has been used in many countries to support the development of new strategies, identify opportunities, set goals, and develop benchmarks and monitoring plans. During the session participants will be introduced to FP Goals including its assumptions, data needs, application process, and results. Specifically, by the end of the session, participants will be able to:

- Describe the purpose of FP Goals and when it can be useful to apply.
- Understand the assumptions used to estimate impacts, including how country context impacts the estimates.
- Learn about the unit cost database that can be combined with FP Goals to provide additional information for informed decision-making.

Le modèle des objectifs de planification familiale (FP Goals) a été développé par le projet Track20 pour aider les gouvernements à développer des plans stratégiques basés sur des preuves. FP Goals estime l'impact des pratiques à haut impact sur la prévalence des contraceptifs modernes. Les interventions incluses dans le modèle sont basées sur une analyse documentaire approfondie et s'alignent sur les pratiques à haut impact (PHI). L'un des aspects uniques de FP Goals est que le modèle est calibré en fonction du contexte de chaque pays. Le programme actuel de PF est inclus dans la base de référence du modèle afin que les opportunités puissent être identifiées et exploitées. Le modèle a été utilisé dans de nombreux pays pour soutenir le développement de nouvelles stratégies, identifier les opportunités, fixer des objectifs et développer des repères et des plans de suivi. Au cours de la session, les participants se verront présenter les FP Goals, notamment ses hypothèses, les données nécessaires, le processus d'application et les résultats. Plus précisément, à la fin de la session, les participants seront en mesure de :

- Décrire l'objectif des FP Goals et les cas où il peut être utile de les appliquer.
- Comprendre les hypothèses utilisées pour estimer les impacts, y compris la manière dont le contexte du pays influe sur les estimations.
- Prendre connaissance de la base de données des coûts unitaires qui peut être combinée avec les Objectifs de PF afin de fournir des informations supplémentaires pour une prise de décision éclairée.

4:15 - 5:35 PM

Recursos y herramientas de PF/SR para y desde América Latina y el Caribe

Organizadores: OPS/CLAP/OMS y JHU-Knowledge SUCCES

Únase a la Red IBP, CLAP /OPS y CCP en un café de conocimientos interactivo para conocer nuevas herramientas y recursos de capacitación creados por y para los profesionales de la PF/SR que trabajan en América Latina y el Caribe. Durante la sesión aprenderá más sobre las herramientas y recursos de PF/SR de organizaciones como La red IBP, CLAP /OPS, ForoLAC, Fos Feminista, TabuTabu, USAID y CAAN. Las herramientas incluirán cursos de aprendizaje virtual de PF/SR, prácticas de alto impacto, hojas informativas de seguridad anticonceptiva, formación para parteras, un sitio web para descubrir y organizar recursos, y una herramienta para responder a las necesidades de las mujeres y niñas indígenas. Venga a conocer las nuevas herramientas que puede utilizar para fortalecer y apoyar su trabajo de PF/SR. Esta sesión interactiva será en español sin interpretación.

16 NOVEMBER 2022

10:15 - 11:35 AM

Outils et innovations de création de la demande pour booster l'utilisation des méthodes contraceptives dans les pays francophones

Organisateurs: JHU-CCP/ Breakthrough ACTION et UCPO

La création de la demande est un pilier de l'utilisation des méthodes contraceptives permettant de favoriser l'acceptation individuelle et collective de la PF, l'évolution positive des normes sociales en sa faveur et l'engagement des décideurs pour des actions fortes favorisant son acceptation. Rejoignez-nous dans cette session avec diverses parties prenantes de la PF pour des échanges interactifs sur la création de la demande. La session qui un riche cadre d'échanges et de partage comprendra deux parties : deux panels qui aborderont successivement la création de la demande en situation de crise sécuritaire et humanitaire dans le sahel, puis les rôles et responsabilités des jeunes dans l'élaboration et la mise en oeuvre des politiques et programmes de planification familiale. Dans la 2e partie, des échanges interactifs du style de café des connaissances se feront autour de 3 tables pour échanger sur des bonnes pratiques et expériences relatives à la création de la demande.

11:50 - 1:10 PM

Translating HIPs (and More!) into Inclusive Service Delivery at Scale Traduire les PHI (et plus encore !) en prestation de services inclusive à l'échelle

Organizers: USAID, Pathfinder and Jhpiego

This multi-lingual session will cover inclusive implementation of Service Delivery HIPs and training resources to support the same. Cette session multilingue traitera de la mise en oeuvre inclusive des HIP de prestation de services et des ressources de formation pour les soutenir. Esta sesión multilingüe abarcará la aplicación inclusiva de las PAI de prestación de servicios y los recursos de formación para apoyarlos. The objective is to provide a space for sharing implementation experiences from programs, highlight successes, challenges, lessons learned and some best practices in implementing service delivery HIPs, particularly the HIPs on immediate postpartum family planning (IPFP) and postabortion family planning (PAFP). The session will also provide a platform to showcase the new Family Planning Training Resource Package (TRP) and Spanish-language virtual training resources from PAHO. The session will be multilingual in French, Spanish and English, conducted in a knowledge cafe style that allows participants to rotate between 3 tables and exchange on country experiences implementing service delivery HIPs, and adaptations needed to make service delivery HIPs more inclusive and/or more applicable in fragile settings, and those affected by climate change, conflict and outbreaks. We will welcome feedback on the Service Delivery HIPs from implementation experience.

Cette session multilingue traitera de la mise en œuvre inclusive des PHI de prestation de services et des ressources de formation pour les soutenir. L'objectif est de fournir un espace pour partager les expériences de mise en œuvre des programmes, de souligner les succès, les défis, les leçons apprises et certaines bonnes pratiques dans la mise en œuvre des PHI de prestation de services, en particulier les PHI sur la planification familiale post-partum immédiate (IPPPF) et la planification familiale post-avortement (PAFP). La session sera également l'occasion de présenter le nouveau Training Resource Package (TRP) sur la planification familiale et les ressources de formation virtuelles en espagnol de l'OPS. La session sera multilingue (français, espagnol et anglais) et se déroulera sous la forme d'un café des connaissances qui permettra aux participants de tourner entre 3 tables et d'échanger sur les expériences des pays dans la mise en œuvre des HIP de prestation de services, ainsi que sur les adaptations nécessaires pour rendre les HIP de prestation de services plus inclusifs et/ou plus applicables dans des contextes fragiles, et ceux touchés par le changement climatique, les conflits et les épidémies. Nous accueillerons avec plaisir les commentaires sur les HIP de prestation de services issus de l'expérience de mise en œuvre.

2:40 - 4:00 PM

Outils et Ressources en français pour les professionnels de la PF/SR : la gestion des connaissances pour la PF en pratique

Organisateurs: Knowledge SUCCESS et USAID

L'atteinte des objectifs de PF/SR au niveau global nécessite un partage de bonnes pratiques pour tirer parti de ce qui se fait de meilleur ailleurs. Dans cette session qui se déroulera sous forme de knowledge café et exclusivement en français, des organisations locales, internationales et de jeunes présenteront et échangeront avec vous sur des outils et ressources utiles pour les professionnels de la PF/SR. Ils partageront également les perspectives qu'ils offrent pour l'avancement de la PF/SR. Avec l'USAID, Jhpiego, TCI, l'Alliance des jeunes pour la santé reproductive de la RDC, Knowledge SUCCESS, PRB, INSPIRE, les jeunes ambassadeurs de la PF/SR du Sénégal, les jeunes ambassadeurs de la PF/SR de la Guinée venez à la découverte de ces ressources inspirantes.

4:15 - 5:35 PM

“Seul on va plus vite, ensemble on va plus loin” : comment les mobilisations multi-acteur.ices font avancer les DSSR dans les pays francophones

Organisateurs: Equipop, OPCU, CLA, Humanity & Inclusion et Jhpiego

La création d'un environnement favorable aux DSSR/ PF nécessite l'implication de différents types d'acteur.ice.s (la société civile, les représentants étatiques, des activistes jeunes, des praticien.ne.s, etc.) et passe par différentes formes de mobilisation. L'objectif de cette session sera de faire un tour d'horizon des expériences et pratiques dans les pays francophones et de permettre aux participant.e.s de nourrir leurs propres actions et/ou d'envisager des mobilisations communes. Cette session d'échanges interactifs au format de café des connaissances se tiendra exclusivement en français. Rejoignez-nous !



8 Lunchtime Roundtable Discussions

15-16 NOVEMBER 2022 | 1:25-2:25 PM

LOCATION: ROYAL SUMMIT CHAMBER A - ROYAL CLIFF BEACH HOTEL

The IBP Track Program Implementation Subcommittee will host eight lunch roundtable discussions that will take place during lunchtime. Participants will be able to join a table of their choice to learn about experiences and new tools for Family Planning programs. This is a unique opportunity to interact with colleagues in a small group setting to share experience and knowledge. Six sessions will be in English and two will be in French.

15 NOVEMBER 2022

**Table
#15**

La production de résultats de recherche de qualité sur la planification familiale (PF) et leur utilisation pour informer les politiques et programmes dans la région de l'Afrique de l'ouest Francophone

Organisateurs: Population Council Senegal et Partenariat de Ouagadougou

Contact: Fatou Mbow, fmbow@popcouncil.org; Abdoulaye Ousseini, aousseini@partenariatouaga.org

Bien que des décideurs politiques engagés et des chercheurs experts existent dans la région de l'Afrique de l'Ouest Francophone et partagent une passion pour l'amélioration des résultats de la PF, il y a un manque de culture de collaboration qui leur permettrait d'augmenter leur impact collectif.

L'Objectif de la table ronde sera une opportunité de partage d'expériences et de débattre sur :

1. Comment renforcer la collaboration avec les partenaires nationaux et régionaux
2. Comment promouvoir l'utilisation des résultats de recherche pour informer les politiques et programmes



16 NOVEMBER 2022

Table
#7

FP and Comprehensive Abortion Care Toolkit for primary health care providers

Boîte à outils sur la PF et les soins complets en matière d'avortement pour les prestataires de soins de santé primaires

Organizer: WHO; **Contact:** Ulrika Rehnstrom Loi, rehnstromu@who.int

WHO has produced a toolkit for primary health care workforce with the aim to enhance competency-based education and strengthen continuing professional development. The toolkit consists of resources to support efforts to advance improvements in family planning (FP) and comprehensive abortion care (CAC) service delivery by aligning health worker education approaches with population health needs and health system demands. Rigorous validation of the draft competencies involved:

- feedback from WHO country offices, regional offices and headquarters;
- a large-scale, multilingual global Delphi survey;
- a global, multilingual town hall meeting with diverse participants from all WHO regions.

L'OMS a produit une boîte à outils pour le personnel de soins de santé primaires dans le but d'améliorer l'éducation basée sur les compétences et de renforcer le développement professionnel continu. Ce kit comprend des ressources destinées à soutenir les efforts visant à améliorer la prestation de services de planification familiale (PF) et de soins complets en cas d'avortement en alignant les approches de formation des agents de santé sur les besoins de santé de la population et les exigences du système de santé. La validation rigoureuse du projet de compétences a impliqué :

- le retour d'information des bureaux de pays, des bureaux régionaux et du siège de l'OMS ;
- une enquête Delphi mondiale multilingue à grande échelle ;
- une réunion publique mondiale et multilingue avec divers participants de toutes les Régions de l'OMS.

Table
#8

Approches féministes des DSSR : la clé d'une transformation durable en Afrique francophone

Organisateur: Equipop; **Contact:** Elise Petitpas, elise.petitpas@equipop.org

L'objectif de la table ronde sera de répondre à la question : en quoi les approches féministes et inclusives des DSSR sont transformatives et peuvent impacter positivement l'égalité de genre ? Trois axes d'échange seront proposés aux participant.e.s et seront à chaque fois associés à la présentation d'une bonne pratique issue d'Afrique francophone.

1. Déconstruire les stéréotypes de genre et les pressions socio-culturelles, notamment en matière de DSSR
2. Libérer la parole sur les VBG, créer un cadre d'écoute sûr, et se réapproprier les récits
3. Renforcer la synergie d'action entre féministes qui travaillent sur les DSSR, encourager les mouvements collectifs féministes

Table
#9

AYSRH program experiences in Asia Expériences de programmes SSRAJ en Asie

Organizer: Knowledge SUCCESS; **Contact:** Grace Gayoso, gayoso.grace@knowledgesuccess.org

What works in adolescent youth sexual reproductive health (AYSRH) in the Asia region? What have you found does NOT work for AYSRH programs? What does it really mean to engage or partner with youth? We want to hear from you! Join Knowledge SUCCESS for a lunchtime discussion to explore answers to these frequently asked questions with other colleagues working in the Asia region. During this informal discussion we invite you to share your experiences implementing AYSRH programs in Asia, meet new colleagues working in a similar field, and explore cross-country solutions to these pressing questions.

Qu'est-ce qui fonctionne en matière de santé sexuelle et reproductive des adolescents (SSRAJ) dans la région de l'Asie ? Qu'avez-vous constaté qui ne fonctionne pas pour les programmes SSRAJ? Que signifie réellement l'engagement ou le partenariat avec les jeunes ? Nous voulons entendre ce que tu as à dire ! Joignez-vous à Knowledge SUCCESS pour une discussion à l'heure du déjeuner afin d'explorer les réponses à ces questions fréquemment posées avec d'autres collègues travaillant dans la région de l'Asie. Au cours de cette discussion informelle, nous t'invitons à partager tes expériences de mise en œuvre de programmes SSRAJ en Asie, à rencontrer de nouveaux collègues travaillant dans un domaine similaire et à explorer des solutions transnationales à ces questions pressantes.

**Table
#10**

WHO's Handbook: Critical Considerations and Actions for Achieving Universal Access to Sexual and Reproductive Health in the Context of Universal Health Coverage through a Primary Health Care Approach
Considérations et actions critiques pour réaliser l'accès universel à la santé sexuelle et reproductive dans le contexte de la couverture sanitaire universelle par le biais d'une approche de soins de santé primaires.

Organizer: WHO; **Contact:** Veloshnee Govender, govenderv@who.int

WHO has produced a handbook to provide guidance to Member States for ensuring progress towards universal access to comprehensive sexual and reproductive health (SRH) in the context of primary health care (PHC)- and universal health coverage (UHC)-related policy and strategy reforms. The handbook is intended for all stakeholders working towards ensuring universal access to SRH services and provides guidance on:

1. Key policy actions to ensure SRH services are part of health benefit packages;
2. How health systems can deliver integrated SRH services; and
3. Accountability, monitoring, and evaluation.

L'OMS a produit un manuel destiné à guider les États Membres pour qu'ils progressent vers l'accès universel à une santé sexuelle et reproductive (SSR) complète dans le cadre des réformes des politiques et stratégies liées aux soins de santé primaires (SSP) et à la couverture sanitaire universelle (CSU). Le manuel est destiné à toutes les parties prenantes travaillant à assurer l'accès universel aux services de santé sexuelle et reproductive et fournit des conseils sur :

1. Les actions politiques clés pour garantir que les services de SSR font partie des paquets de prestations de santé ;
2. Comment les systèmes de santé peuvent-ils fournir des services de SSR intégrés ?
3. Responsabilité, suivi et évaluation.

**Table
#11**

Nivi: The Digital Health Marketplace
Le marché de la santé numérique

Organizer: Nivi; **Contact:** Ben Bellows, ben@nivi.io

Nivi's marketplace is where organizations connect with and serve consumers. Nivi generates awareness, service and product referrals, and consumer demand insights for health education organizations, public and private service providers, healthcare payers, manufacturers, and other supply chain stakeholders. Nivi's chatbot is freely available via WhatsApp and Facebook Messenger. Chatbot awareness is generated from Nivi's paid campaigns, re-engagement with Nivi's growing user base, and external partners' campaigns. Nivi improves access to family planning and other health services by targeting relevant information and referrals when the user is most open to receiving it. Once on the askNivi platform, users follow the conversational threads that interest them the most, including threads to relevant referrals at nearby facilities and e-commerce options.

La place de marché de Nivi est l'endroit où les organisations se connectent avec les consommateurs et les servent. Nivi génère de la sensibilisation, des recommandations de services et de produits, et des informations sur la demande des consommateurs pour les organisations d'éducation à la santé, les prestataires de services publics et privés, les payeurs de soins de santé, les fabricants et d'autres acteurs de la chaîne d'approvisionnement. Le chatbot de Nivi est disponible gratuitement via WhatsApp et Facebook Messenger. La notoriété du chatbot est générée par les campagnes payantes de Nivi, le réengagement avec la base d'utilisateurs croissante de Nivi et les campagnes des partenaires externes. Nivi améliore l'accès au planning familial et à d'autres services de santé en ciblant les informations et les références pertinentes lorsque l'utilisateur est le plus ouvert à les recevoir. Une fois sur la plateforme askNivi, les utilisateurs suivent les fils de conversation qui les intéressent le plus, y compris les fils vers les références pertinentes dans les structures proches et les options de commerce électronique.

Table #12

WHO/IBP tools and resources on FP/SRH Outils et ressources de l’OMS/IBP sur la PF/SSR

Organizer: WHO/IBP Network; **Contact:** Carolin Ekman, ekmanc@who.int

The mission of the WHO/IBP Network is to support the dissemination and use of evidence-based guidelines and programmatic interventions in FP/SRH. We encourage knowledge-sharing and facilitate partnerships. We also support implementation and documentation, including through the promotion of storytelling as a means to document implementation of FP/SRH evidence, and to share knowledge about what works on the ground. In this session, we will highlight selected WHO resources. These include various WHO Guidelines as well as IBP Tools used to support implementation and use, such as storytelling strategies, online communities of practice, and web-based resources.

La mission du réseau OMS/IBP est de soutenir la diffusion et l'utilisation de directives et d'interventions programmatiques fondées sur des données probantes en matière de PF/SSR. Nous encourageons le partage des connaissances et facilitons les partenariats. Nous soutenons également la mise en œuvre et la documentation, notamment par la promotion du récit comme moyen de documenter la mise en œuvre des données factuelles en matière de PF/SSR et de partager les connaissances sur ce qui fonctionne sur le terrain. Au cours de cette session, nous mettrons en avant certaines ressources de l'OMS. Il s'agit de diverses directives de l'OMS ainsi que d'outils IBP utilisés pour soutenir la mise en œuvre et l'utilisation, comme les stratégies de narration, les communautés de pratique en ligne et les ressources en ligne.

Table #13

WHO's Guideline on self-care interventions for health and well-being Ligne directrice de l’OMS sur les interventions d’autosoins pour la santé et le bien-être

Organizer: WHO; **Contact:** Kabir Singh, singhkab@who.int ; Manjulaa Narasimhan narasimhanm@who.int

While delivery of essential health information and services through facility- and outreach- based health workers will continue to be the mainstay of national health systems, self-care interventions are increasingly being developed and integrated within broader health systems. Self-care recognizes individuals as active agents in managing their own health and well-being, including for sexual and reproductive health and rights. The purpose of this round table will be to present an overview of WHO normative guidelines, tools and frameworks, and present examples of national-level efforts that bring together integrated health systems and people-centered approaches to advancing UHC.

Si la fourniture d'informations et de services de santé essentiels par des agents de santé basés dans des établissements et des services de proximité restera le pilier des systèmes de santé nationaux, les interventions d'autosoins sont de plus en plus développées et intégrées dans des systèmes de santé plus larges. L'autosoins

reconnaît les individus comme des agents actifs dans la gestion de leur propre santé et de leur bien-être, y compris pour la santé et les droits sexuels et reproductifs. L'objectif de cette table ronde sera de présenter une vue d'ensemble des lignes directrices, des outils et des cadres normatifs de l'OMS, et de présenter des exemples d'efforts au niveau national qui réunissent des systèmes de santé intégrés et des approches centrées sur les personnes pour faire progresser la couverture sanitaire universelle.



IBP Track Program Implementation ICFP 2022 Room list

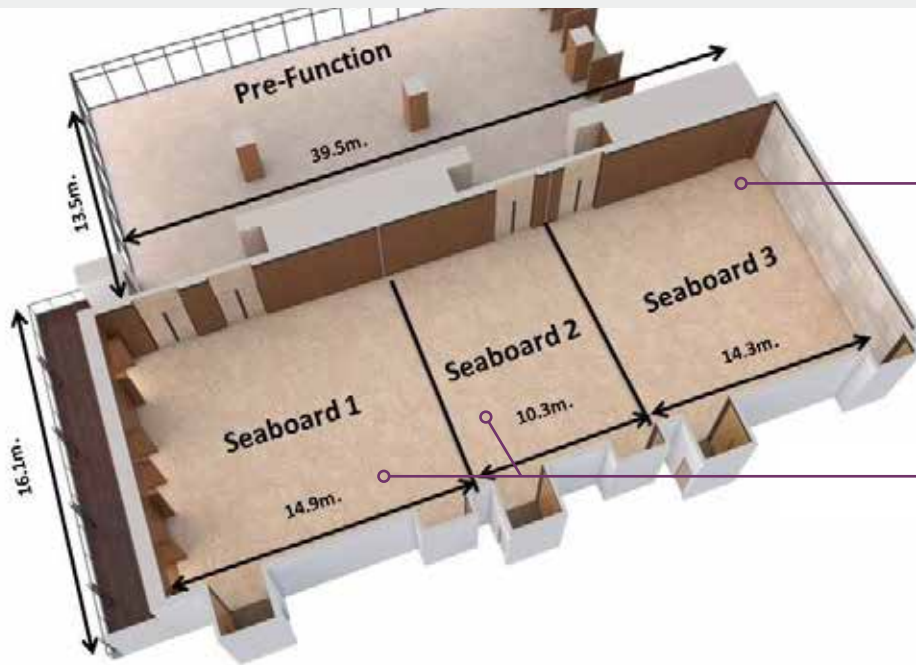

PRE-CONFERENCE

HILTON PATTAYA - SEABOARD 3, FLOOR 17

RECEPTION

HILTON PATTAYA - SEABOARD 1- 2, FLOOR 17

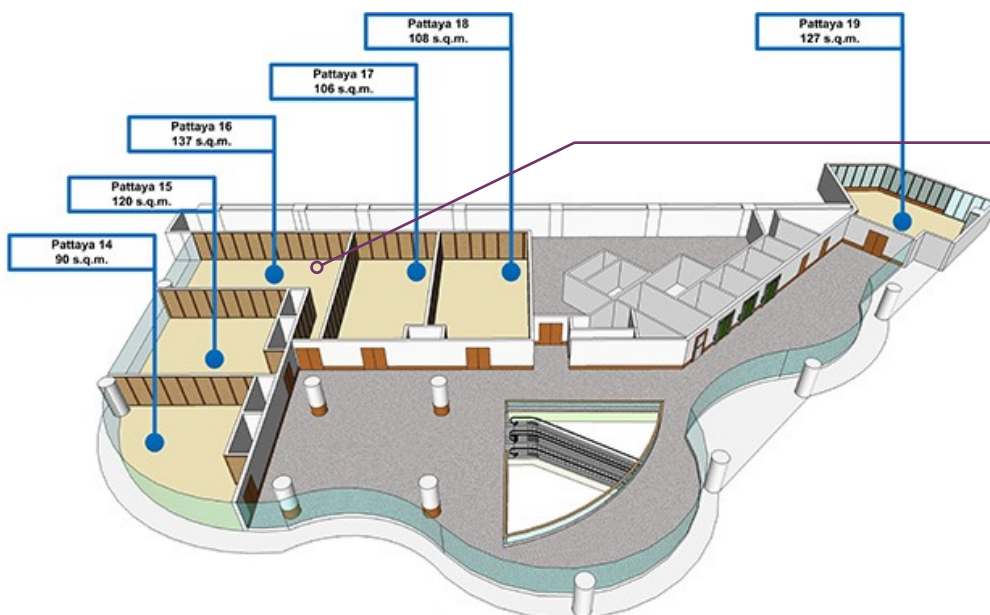

INTERACTIVE SESSIONS

PATTAYA 16 - PEACH CONVENTION CENTER, LEVEL 6

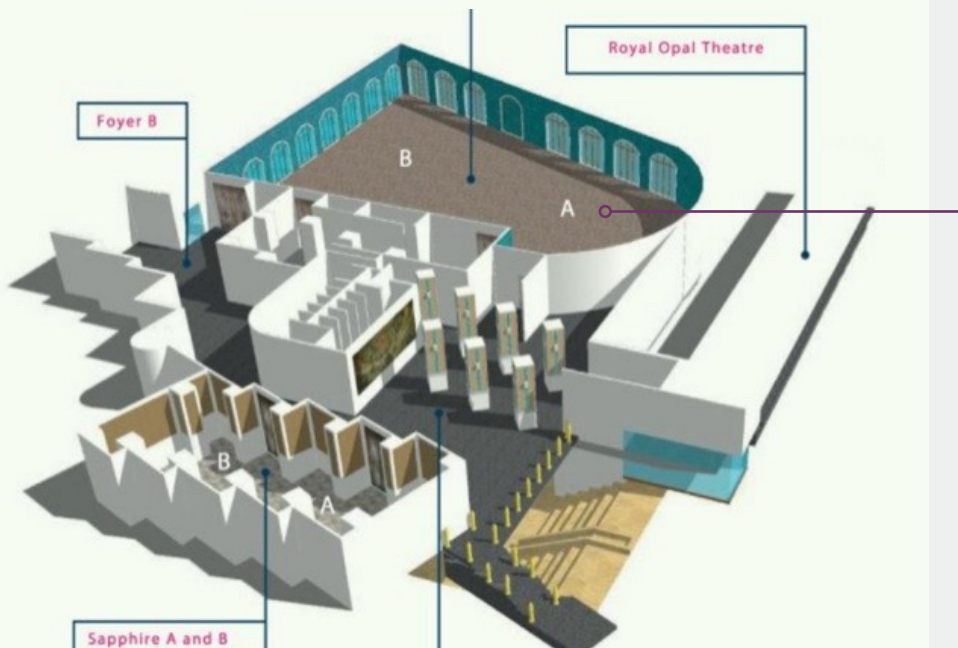

LUNCH ROUNDTABLE DISCUSSIONS

ROYAL SUMMIT CHAMBER A
- THE ROYAL CLIFF BEACH
HOTEL



ACCESS CONFERENCE RESOURCES!

FP insight
Powered by Knowledge SUCCESS

We have partnered with FP insight (fpinsight.org), a resource discovery and curation tool built by and for FP/RH professionals to create a collection of resources shared at the ICFP conference.

USEFUL LINKS

- **ICFP IBP Track Program Implementation Sub-committee:**
<https://icfp2022.org/program-implementation/>
- **WHO/IBP Network:** <https://ibpnetwork.org/>
- **High Impact Practices:** <http://www.fphighimpactpractices.org/>
- **WHO Department Sexual and Reproductive Health and Research (SRH):**
[https://www.who.int/teams/sexual-and-reproductive-health-and-research-\(srh\)](https://www.who.int/teams/sexual-and-reproductive-health-and-research-(srh))

IBP Track Program Implementation Subcommittee Members:

The IBP Track Program Implementation at ICFP2022 was organized with the valuable contributions of the following:

Organizing Committee

Ados May	Barnabas Abok	Emily Sonneveldt	Landy Aniela Kus	Pritha Biswas
Aïssatou Thiøye	Bethany Arnold	Fatim Nikiéma-Traoré	Liz Futrell	Priya Emmart
Alison Bodenheimer	Carolin Ekman	Ginette Hounkanrin	Mohamed Sangare	Rodolfo Gomez
Amanda Cordova-Gomez	Célestin Compaoré	Jeannie Creaney	Molly Moesner	Sarah Brittingham
Anne Ballard Sara	Djenebou Diallo	Jimmy Nzau	Nandita Thatte	Sylvia Wong
Anne Pfitzer	Elise Petitpas	Kirsten Krueger	Paul Philippe N'guessan	Trinity Zan

WHO/IBP Network Fellows and Youth Trailblazers

Anna Kukundakwe	Esi Asare Prah	Nzisa Kioko	Pearson Malisau	Tanaka Chirombo
Anup Adhikari	Laura Tomas Ramos	Oury Kamissoko	Reine Stéphy Thiombiano	Yousuf Alwari
Béniel Agossou	Narayani Tripathi	Paul Philippe N'guessan	Sesilia Shirima	

Subcommittee Members

Aanu' Rotimi	Catherine Kirk	Hayate Ayea	Marie Ba	Sandy Joseph
Abdoulaye Ousseini	Cecile Yougbare	Ibrahim Innocent	Marie Syr Diagne	Sarah Harlan
Abdulmumin Saad	Célestin Compaoré	Ibrahim Moussa	Marjorie Mbule	Sarah Jane Holcombe
Abou Maimouna Diallo	Christine Amy Collé Mbaye	Innocent Grant	Marriam Mangochi	Sarah Kessler
Adedamola Adebayo	Christine Simiyu	Isabelle Bicaba	Martin Cutierrez	Sarah Onyango
Aicha Kanté	Christopher Lindahl	Isidore Sinkondo	Mary Lyn Gaffield	Shamim Juma Ali
Aissata Fall	Cletus Asare	Jeff Jordan	Mathea Pielemeier	Shuaib Shuaib Musa
Alessandra Aresu	Daniel Mumbia	Jen Kidwell Drake	Matthea Roemer	Simon Binezoro mambo
Alison Malmqvist	Daoudou Idrissou	Jennifer Holloway	Mbathio Diaw Ndiaye	Sophie Chabeda
Alison Pack	Dela Bright Gle	Joachim Chijide	Meg Sheahan	Stanley idika ukpai
Amadou Ousseni	Dorine Thomissen	Julie Thorne	Milka Dinev	Stembile Mugore
Amina Dorayi	Duang-ramon Paaptanti (Bee)	Jutomue Doetein	Mohamad Brooks	Stephanie Tholand
Anatole Manzi	Eleonor Unsworth	Kabir Singh	naglaa fathy lithy	Sudhir Kumar Satpathy
Anita Makins	Elhakim Ibrahim	Kate Dieringer	Nathalie Kapp	Susan Tino
Ann Marjorie Mbule	Eliya Zulu	Katelyn Bryant-Comstock	Neeta Bhatnagar	Sylvain Faye
Aoife O'Connor	Emily Woolway	Kaya Sy	Nihal Said	Tamar Khomasuridze
Aparna Jain	Erica Belanger	Kayode Afolabi	Nnaemeka Jasper Nduagu	Thiaba Sembène
Asantesana Kamuyango	Erika Martin	Kellie Welborn	Ousman Ouédraogo	Tumie Komanyane
Atoyese Dehinbo	Esrat Jahan	Khadija Kalam	Papa Diouf	Ufuoma Festus Omo
Belmar Franceschi	Fatima Kandine	Kimberly Whipkey	Patricia Mahecha	Ulrika Rehnstrom Loi
Ben Bellows	Fatimata Kané	Kizanne James	Peter Mutanda	Veloshnee Govender
Ben Light	Fatimata Sow	Kristen Little	Polly Walker	Venantius Bbaale Kirwana
Ben Moulaye	Fatou Bintou Mbow	Laouali Amadou	Poonam Muttreja	Vikas Kaushal
Beth Balderston	Fatou Diop	Laura Hurley	Pritha Biswas	Violet Murunga
Beth Fredrick	Gabrielle Appleford	Laura Raney	Rebecca Wilkins	Vlorian Molliqaj
Bill Ryerson	Gail Knudson	Leanne Dougherty	Rebecka Lundgren	Wahidul Islam
Bless-me Ajani	George Barigye	Leigh Wynne	Reginalde C Masse	Wamala Nicholas Kisaakye
Boniface Bushie	Griffins Manguro	Mahfuza Mousumi	Reshma Naik	Wanjiru Mathenge
Boniface Ushie	Habibur Rahman Talukder	Malayah Harper	Rita Kabra	Yasmin Chandani
Brighten Muzavazi	Hala Naufal	Mamoudou Barro	Roasanne Rushing	Yohannes Dibaba Wado
Brittany Moore	Halima Lila	Mamoutou Diabate	Romeo Menendez	Yvette Ribaira
Caroline Kabiru	Harjyot Khosa, IPPF- India	Manjulaa Narasimhan	Rosanne Rushing	Zahid Hossain Khan
Carrie Martin		Marguerite Ndour	Sanchika Gupta	Zahid Memon

We would like to thank the founding co-chairs of the Program Implementation Subcommittee that combined forces with the IBP Track to form the current IBP Track Program Implementation Subcommittee:

Anthony Mbonye Ellen Starbird Gifty Addico

Visit our exhibition area at ICFP!

Stop by WHO, HRP and the IBP Network at booths 150 – 152!

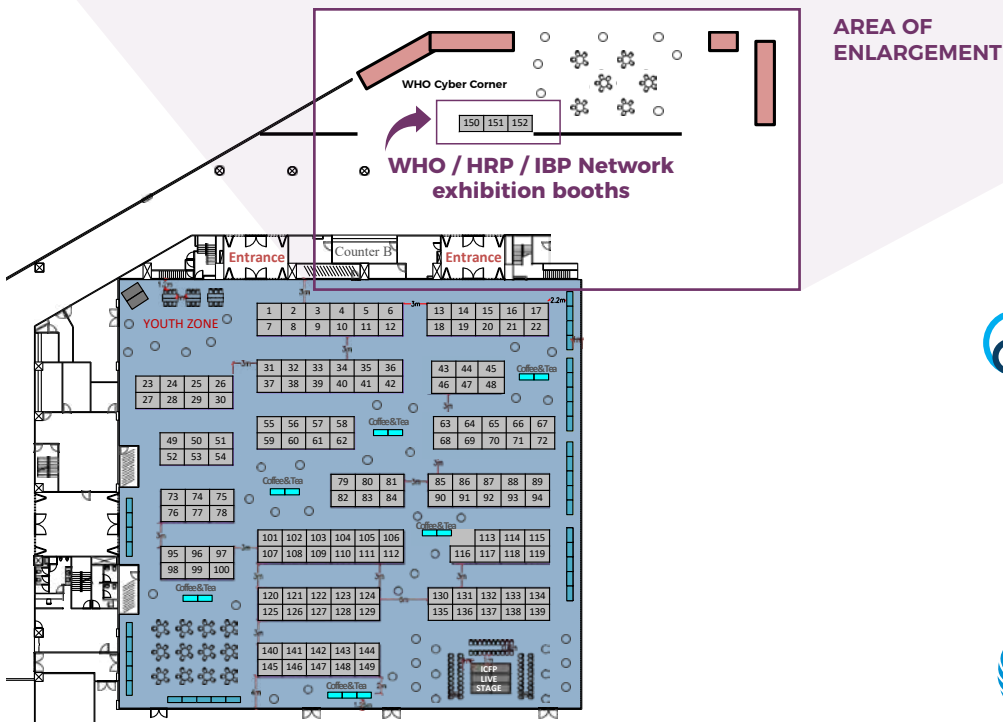
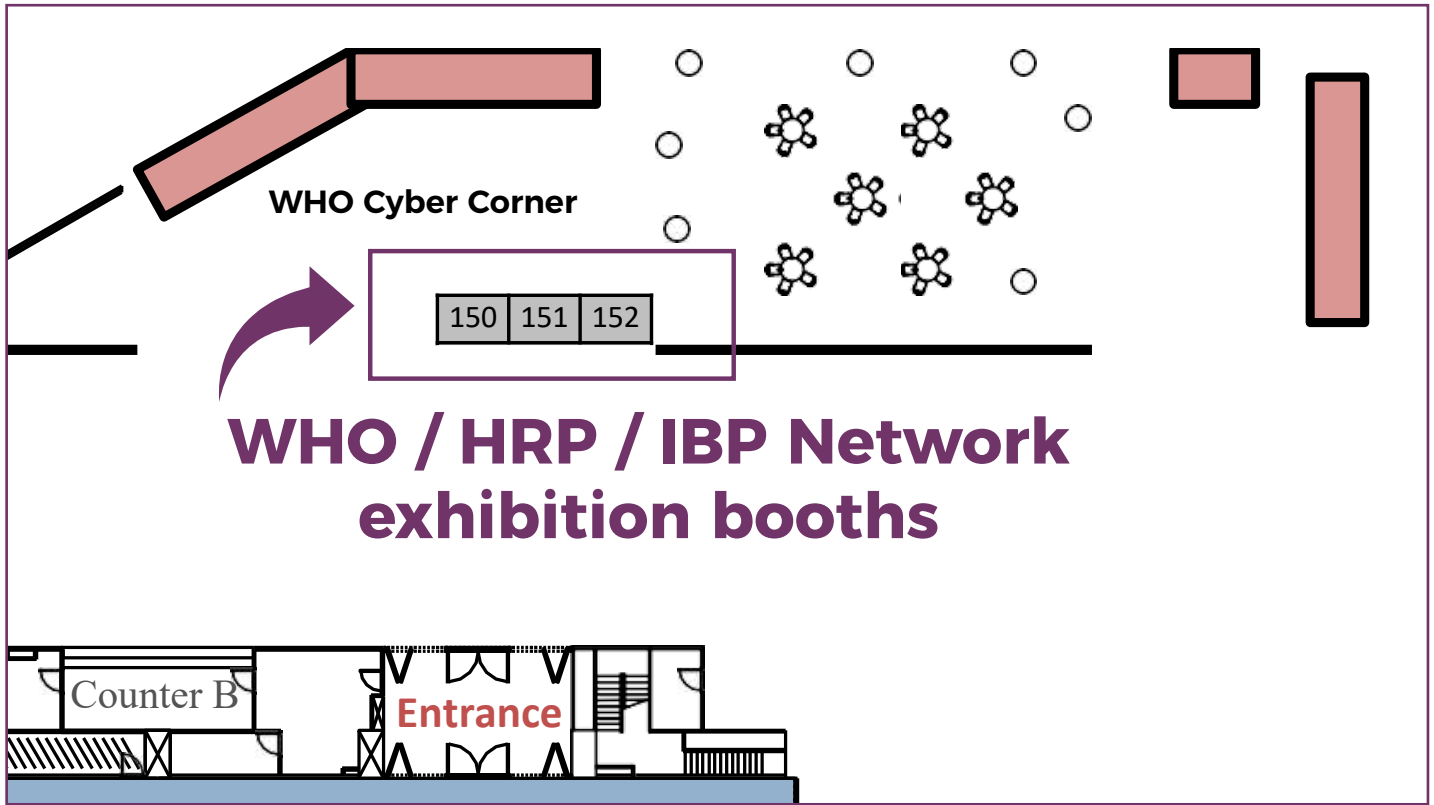

 ibpnetwork

human reproduction programme **hrp** 50
research for impact
UNDP-UNFPA-UNICEF-WHO-WORLD BANK

 World Health Organization

WHO/IBP NETWORK - A GLOBAL PLATFORM FOR LOCAL IMPACT

The vision of the WHO/IBP Network is for global FP/SRH evidence-based guidelines and effective practices to be disseminated and implemented widely, to improve reproductive health outcomes around the world.

With over 100 member organizations, representing international non-governmental organizations (NGOs), local civil society organizations (CSOs), academia, and other stakeholders, we leverage our convening power, diverse membership and neutral platform, to foster knowledge exchange, documentation, implementation research, and collaboration.

The WHO/IBP Network Secretariat is hosted by the Department of Sexual and Reproductive Health and Research (SRH) at WHO, Geneva, Switzerland.



PHOTO CREDITS: Cover (left): Debasish Chakraborty, courtesy of Photoshare; cover (right) and pages 11, 12 and 17: Jonathan Torgovnik/Getty Images; Pages 3 (left), 4, 5, 12: IBP file photo; Pages 3 (right) and 15, Shutterstock

 www.ibpnetwork.org
 ibpnetwork@who.int
 [@ibp_network](https://twitter.com/ibp_network)